

TROQUELADORA MANUAL MLT-F120



 **MANUAL DE USUARIO**

Tabla de contenidos

Declaración CE de conformidad:.....	2
¿Que es Troqueladora manual MLT-F120?.....	3
Instrucciones de uso:.....	4
Lista de piezas:.....	11

IMPORTANTE

Leer este manual de uso y seguir las instrucciones y advertimientos antes de operar con la máquina.
Cualquier modificación o transformación efectuadas en esta máquina, será objeto de la pérdida de garantía y responsabilidad por parte del fabricante.
Este manual deberá permanecer siempre cercano a la máquina y a la vista de todo personal operativo y de mantenimiento para cualquier consulta, formando parte del equipo.

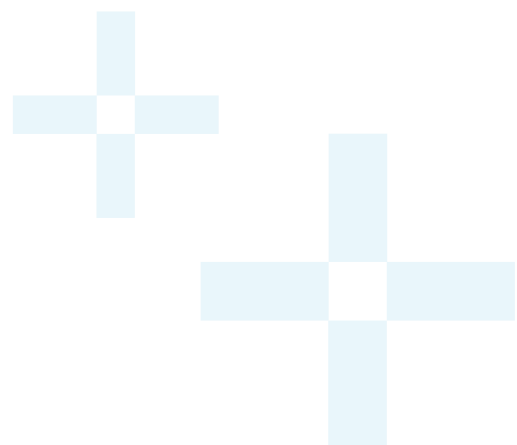

«CE» DECLARACION DE CONFORMIDAD

Nosotros, los abajo firmantes,

MLT ZI du Clos Marquet - Rue Michel Rondet - CS 70059 -
42 200 Saint-Chamond, France

La persona(s) autorizada(s) a recopilar la documentación técnica:

- Gilles FURNON : Chefe de productos , MLT

declara que la nueva máquina sujeta a auto-certificación designada más abajo:

Modelo:	F 120
Número de Serie:	71103
Año de fabricación:	2018

está de acuerdo con:

- Las disposiciones reglamentarias definidas en el Anexo I de la Directiva Europea 2006/42/CE
- A las siguientes directivas y/o normas:
 - o EN ISO 12100-1
 - o EN ISO 12100-2
 - o EN 60204-1
 - o EN ISO 13250
 - o EN ISO 13857
 - o EN ISO 14121-1

A SAINT-CHAMOND,
PDG Groupe
Frédéric GUILLEMET
MLT
MINET LACING TECHNOLOGY SA
Z.I. du Clos Marquet - CS 70059
42400 SAINT-CHAMOND
Tél : 04 77 22 19 19 Fax : 04 77 31 49 81

¿Que es Troqueladora manual MLT-F120?

+ Descripción

Troqueladora de bandas transportadoras manual para corte de preparación para su unión en zig-zag .

Especialmente diseñada para efectuar montajes a pie de máquina.

Extremos abiertos para ancho ilimitado y desplazamiento del cabezal con sistema mecánico de avance de paso.

Troquelado de cuchillas en forma V contra mesas de soporte de plástico.

+ Características técnicas

BANCADA	
Dimensiones	481 x 402 x 370 mm (l x a x h)
Peso	12.4 Kg
Max. Espesor	8 mm

CABEZAL	
Dimensiones	245 x 205 x 440 (l x a x h)
Peso	30,6 Kg

Instrucciones de uso

ADVERTENCIA

ESTE DISPOSITIVO DE TROQUELADO ENTRAÑA PELIGRO DE CORTE EN DEDOS Y EXTREMIDADES A PESAR DE SER UN DISPOSITIVO MANUAL.

Montaje del cabezal

Colocar el cabezal de corte sobre la base de desplazamiento e introducirlo hasta encajar perfectamente el centrador en su ranura.

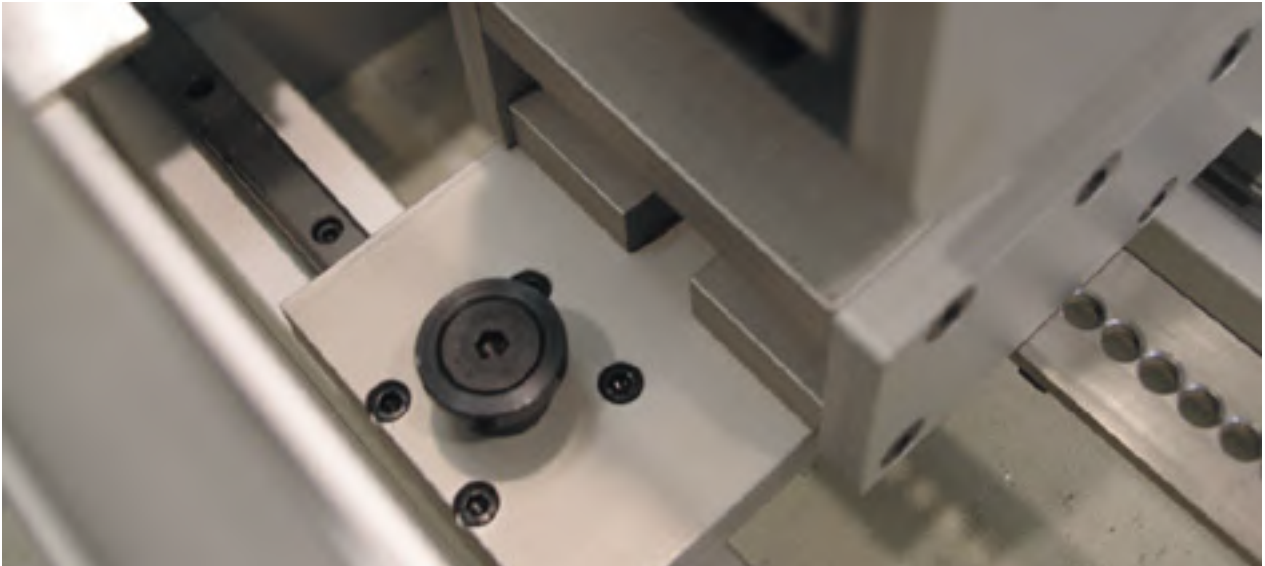

Una vez colocado en posición, fijarlo mediante el mando lobulado de M-10

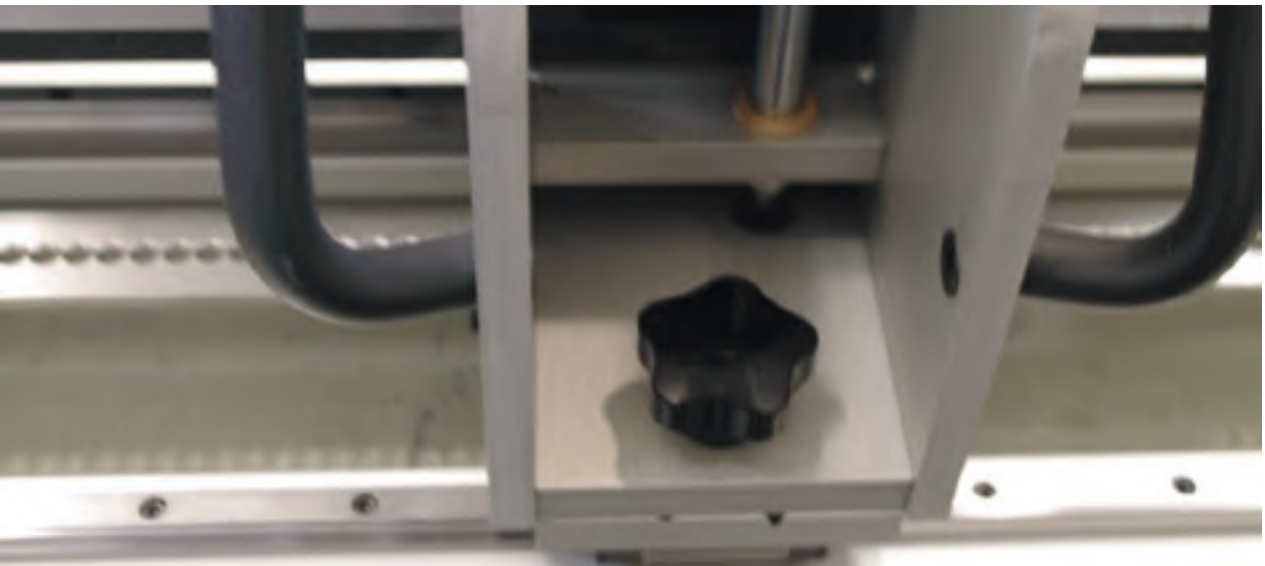

Para desplazar y posicionar el cabezal a lo largo de la bancada, pulsar hacia abajo la palanca de bloqueo.



Operación de troquelado.

Introducir la banda bien escuadrada y siempre con la cobertura hacia arriba, por debajo de la barra de sujeción hasta el final del nylon y tangente a la guía izquierda tal como muestra la imagen.

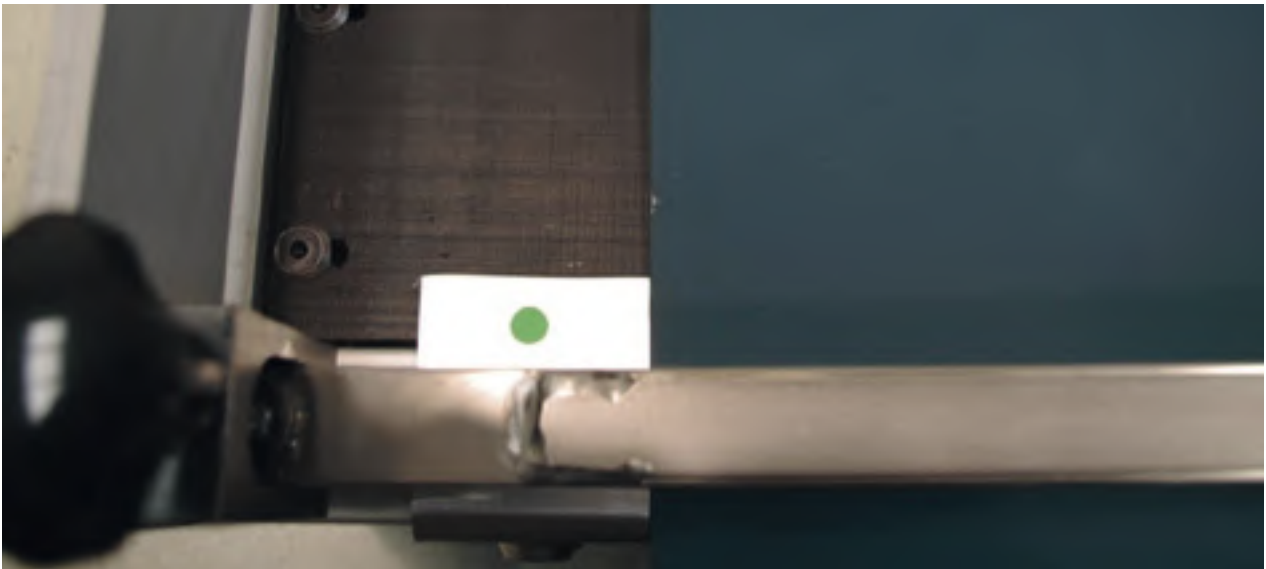

Fijar la banda ya posicionada, atrapandola con la barra de sujeción, apretando ambos mandos a la vez .



Evitar apretar excesivamente para evitar flexiones del pisador en la parte central.



Una vez fijada la banda, pulsar la palanca de desbloqueo y desplazar el cabezal hasta el tope de carrera del lado izquierdo (punto verde).

Iniciar el troquelado bajando la palanca de troquelado siempre hasta final del recorrido para realizar el corte y alzandola hasta arriba para una vez arriba, desplazar el cabezal empujandolo hasta que se bloquee de nuevo.

Repetir la operación tantas veces como sean necesarias hasta finalizar el ancho de la banda.

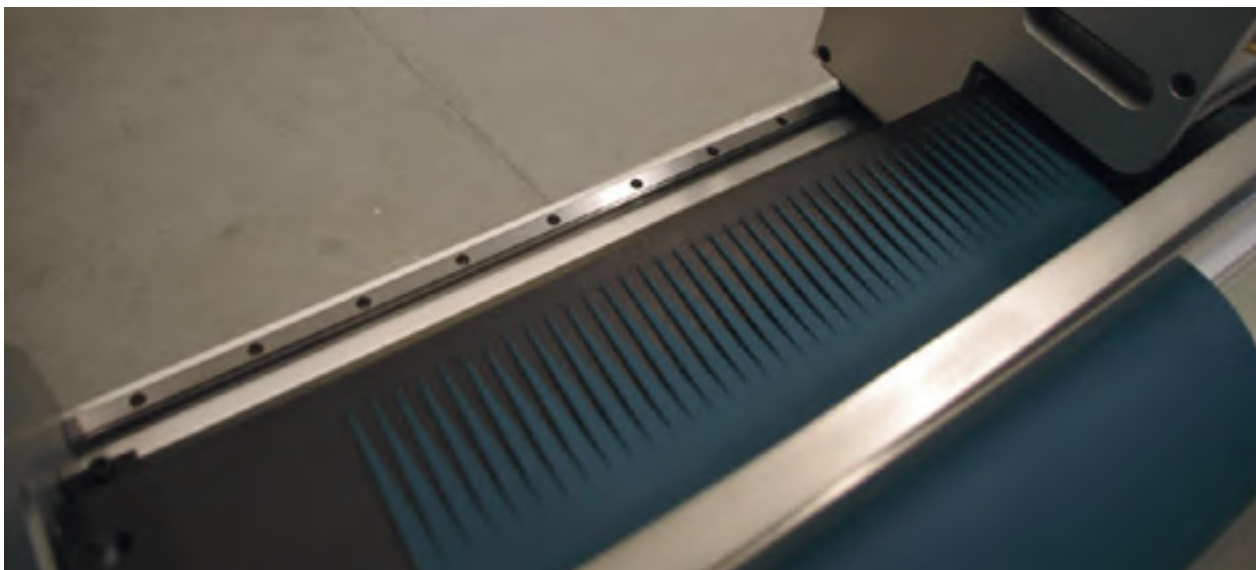

Ya finalizado el troquelado del primer extremo de la banda, abrir la barra de sujeción y extraer la banda.

Introducir el segundo extremo también con la cobertura hacia arriba, y en el lado opuesto de la bancada (punto amarillo) hasta final del nylon y tangente a la guía derecha tal como muestra la imagen.

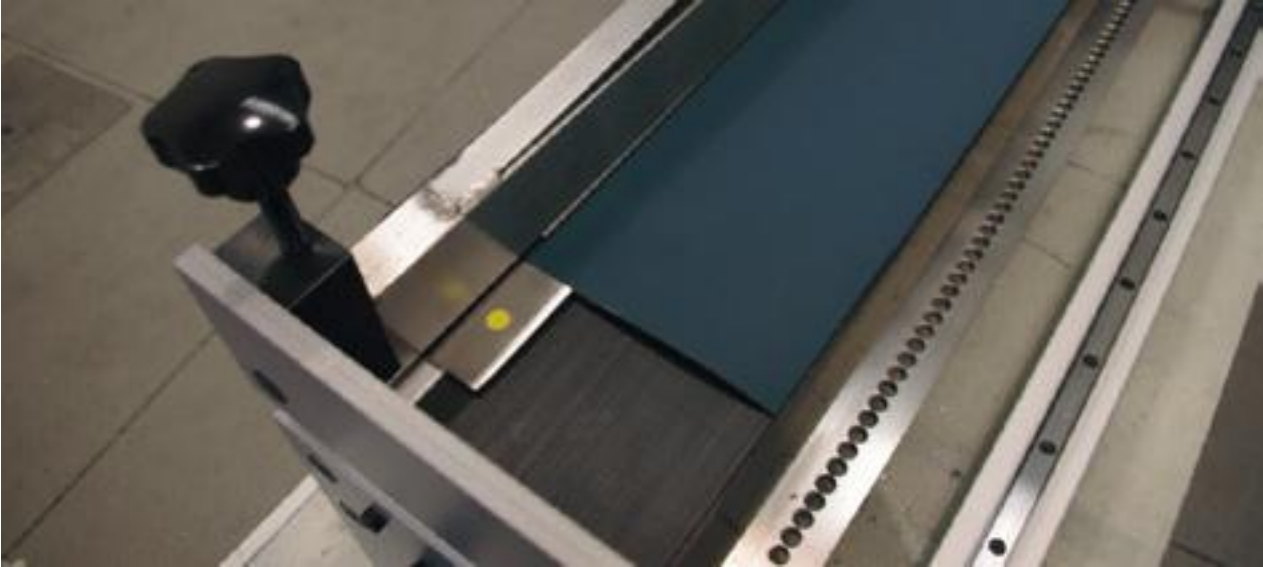

Fijar de nuevo la banda con la barra de sujeción y desbloqueando el cabezal, desplazarlo hasta el extremo de la banda sin troquelar:

NOTA: El cabezal solo se desplaza en modo operativo en un solo sentido (de punto verde a punto amarillo)

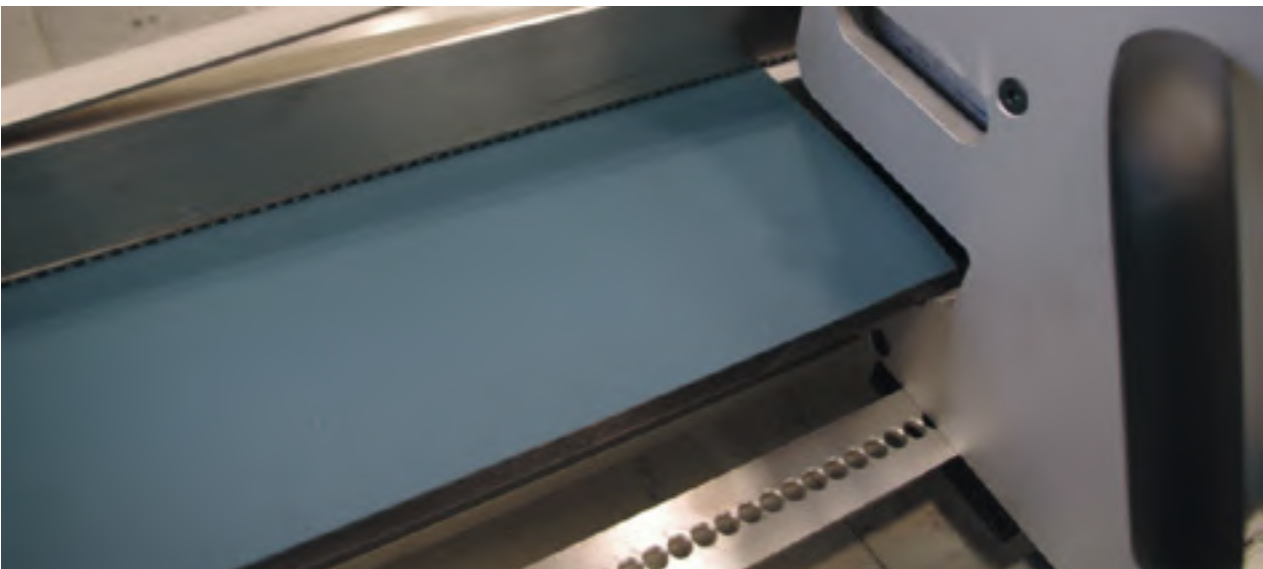

Una vez situado el cabezal, iniciar del mismo modo la operación paso a paso del troquelado hasta el final de carrera del tope derecho (punto amarillo).

NOTA : Esta cabeza de puñetazo, sólo funciona en una dirección (verde a amarillo)
Medidas de corte de la banda para las diferentes matrices.

80 x 10 90°.....100 mm. Longer

Cambio de troquel:

ATENCIÓN

AL CAMBIAR LA MATRIZ, SE RECOMIENDA APAGAR EL EQUIPO CON EL INTERRUPTOR DE APAGADO PARA MAYOR SEGURIDAD.

Retire el cabezal de perforación para reemplazar la placa de cuchillos.

Extraer los dos tornillos que fijan el cabezal con una llave de 10mm..



Retirar el troquel y sustituir por el nuevo fijándolo del mismo modo.



Apretar los dos tornillos.



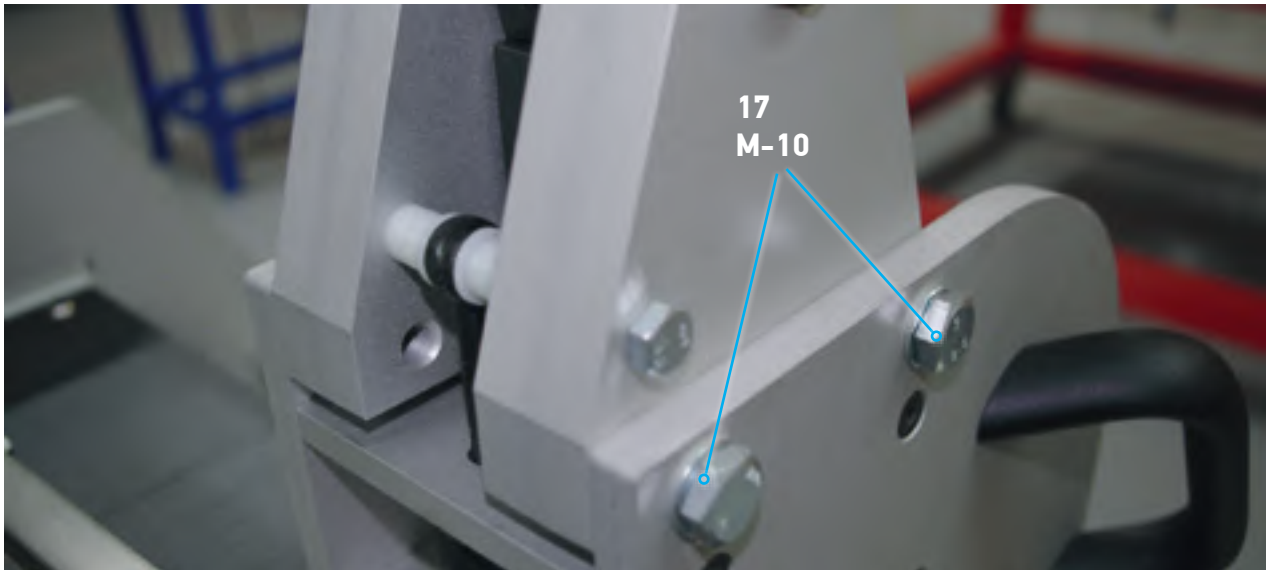

Subir o bajar el cuerpo de levas con un movimiento basculante respecto al centro tal como muestra la imagen.

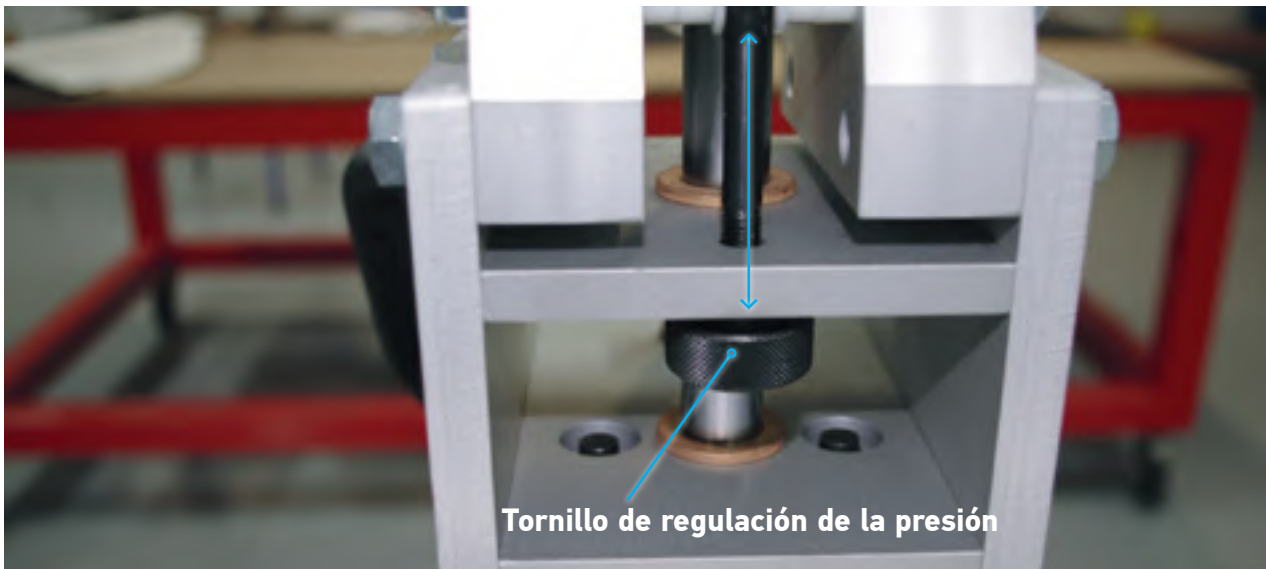

Regular el tope de altura mediante el mando grafiado interior.

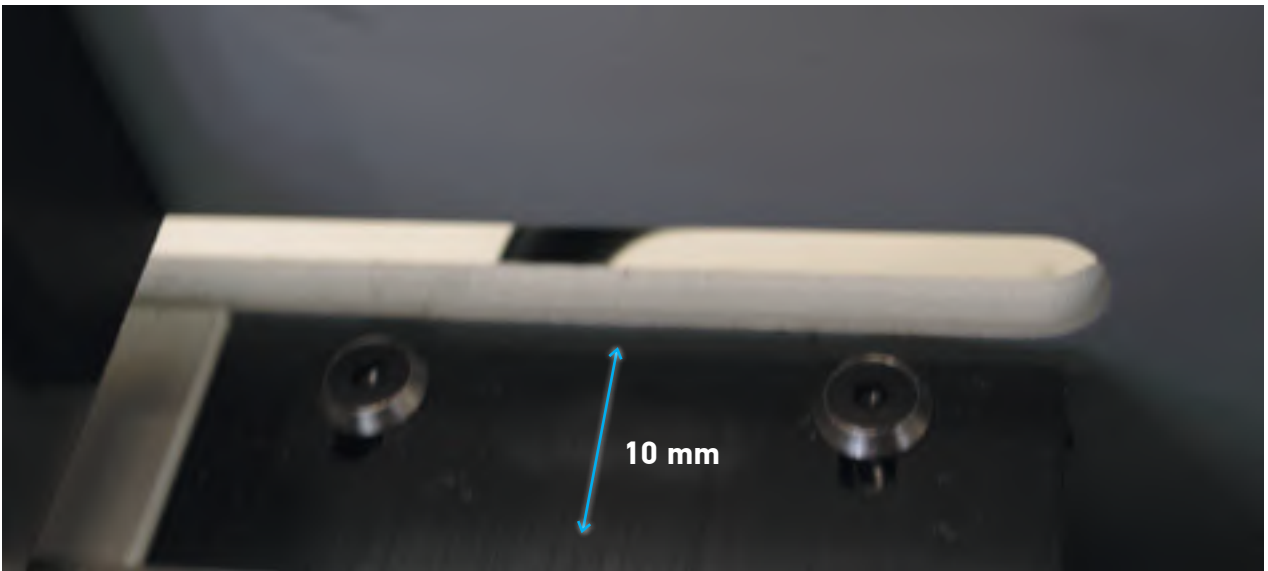
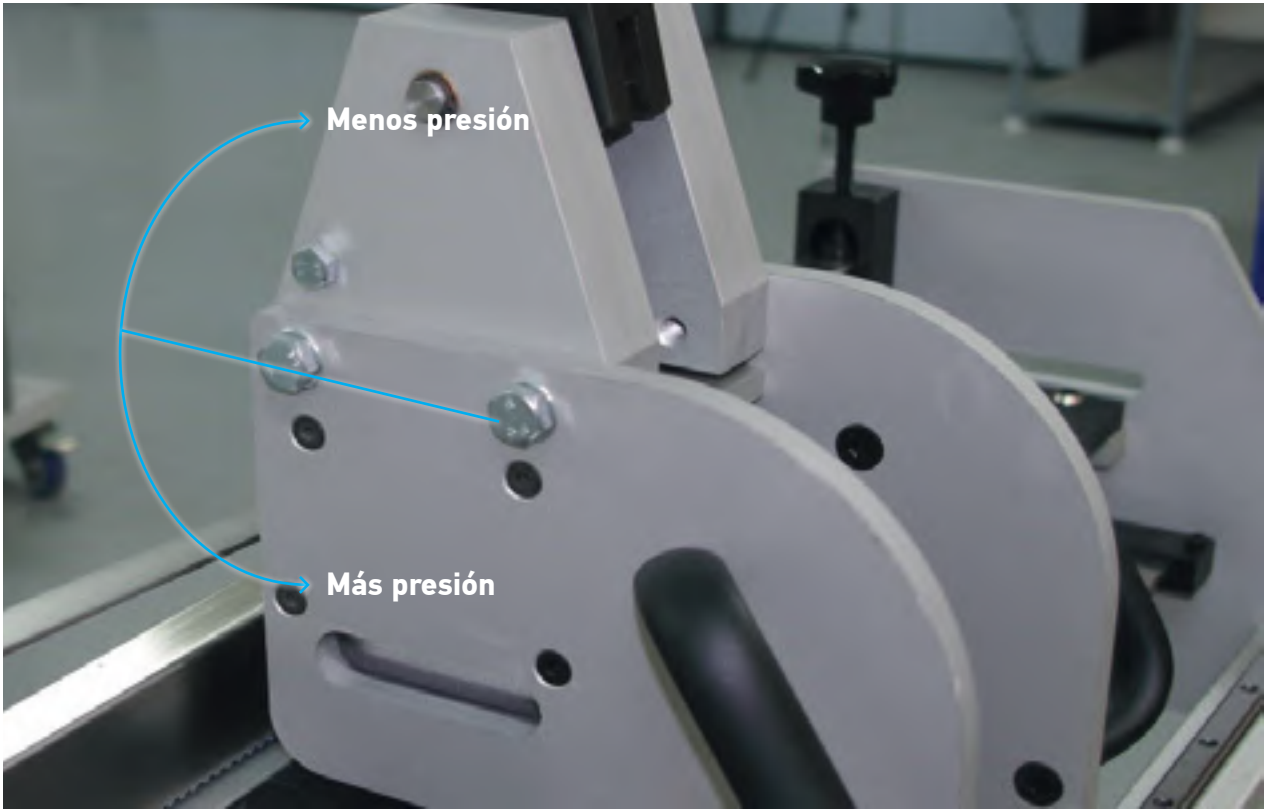

Lista de piezas

Number	Part name	Units
F06001	45x90x1850	1
E2101	Asa inclinada	2
F06002	Barra pisador	1
F12003	Esparrago pisador	2
F06004	Guia franke 1	2
F12005	Lateral bancada	2
F06006	minitec_20_1033_0_	2
F061010	Pasamano paso	1
F12007	Pestana pasamano paso	2
F12008	Pestana pisador	2
F06009	Poliamida	1
F12010	Soporte nylon	2
F12011	Tapa pestana	2
F12012	vc_192_50_b_m10.par	2

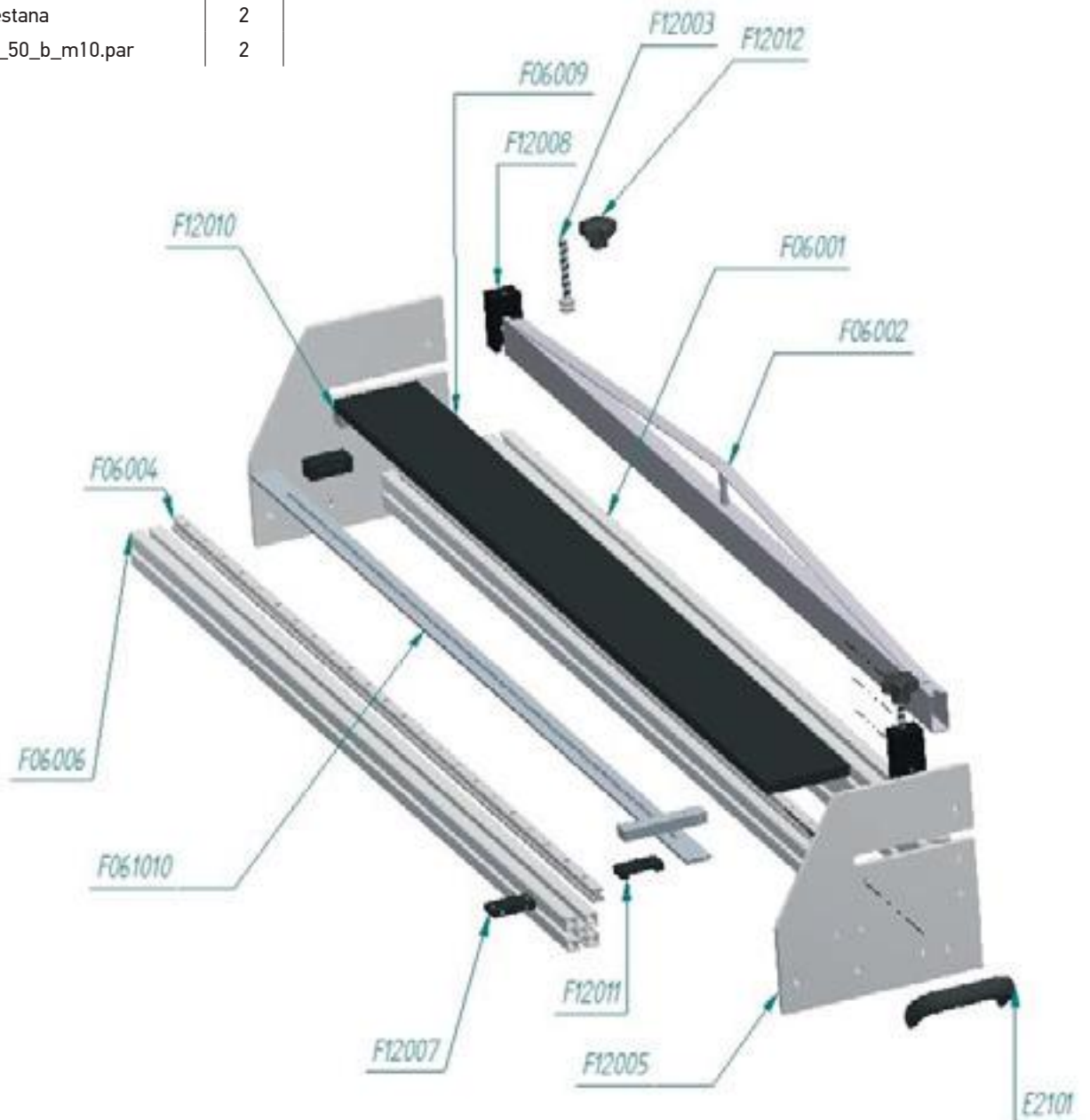

Number	Part name	Units
E2101	Asa inclinada	2
F12026	Base cabezal	1
F12027	Base de troquelado	1
F12028	Distancial troquel inferior	1
F12029	Distancial troquel superior	1
F12030	Lado cabezal - 1	1
F12031	Lado cabezal - 2	1
F12032	regulador presion	2
SB152015	Selfoi 15-20-15	2
SB202615	Selfoi 20-26-15	2

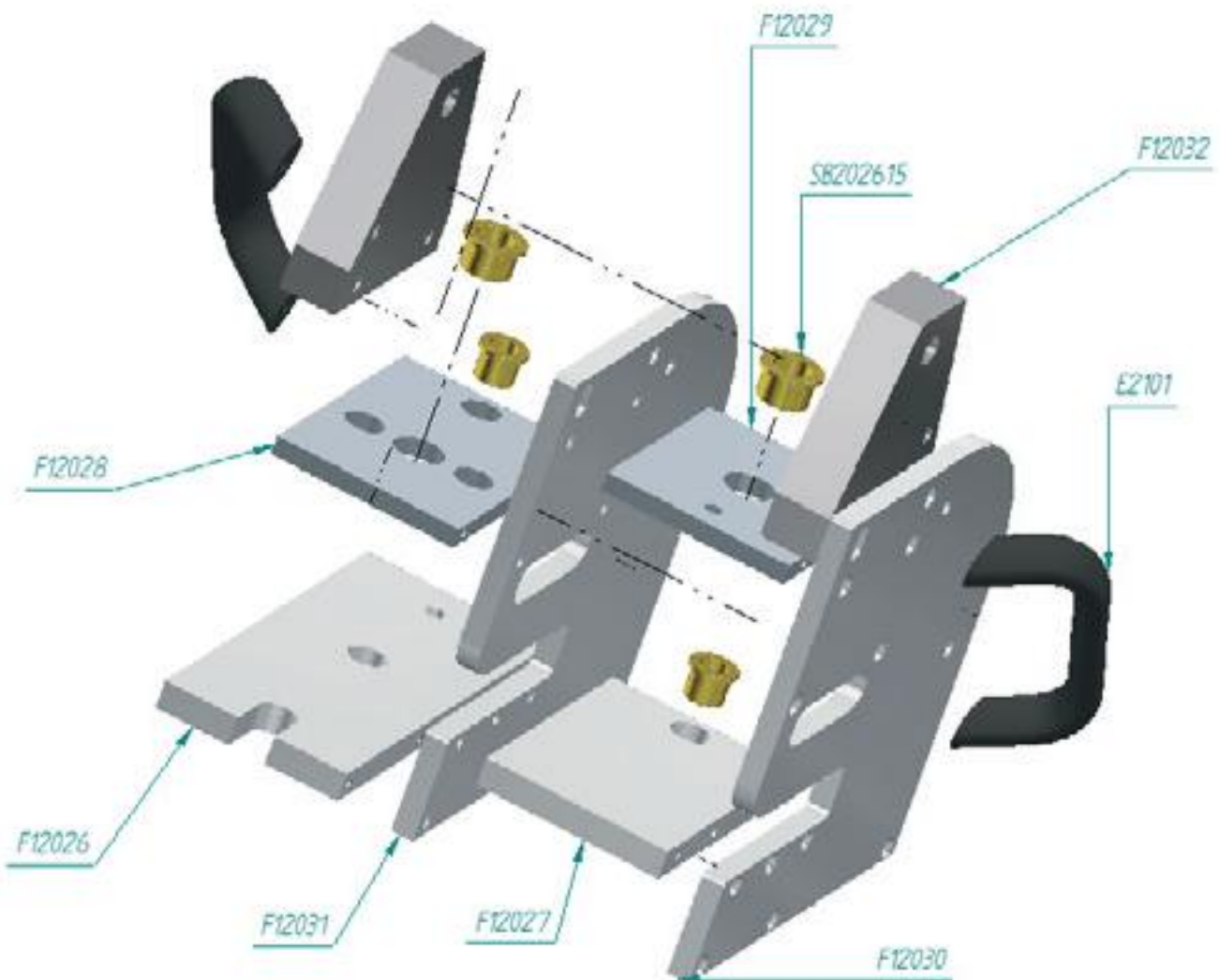

Number	Part name	Units
F12013	Barra guia gatilla	2
F12014	Base patines	1
F12015	Bisagra gatilla	1
F12012	Bush_kh_0824_0.par	2
F12016	Carredera gatilla	1
F12017	gatilla	1
F12010	i_280_40_p_m6x16.par	1
F12018	Muelle	2
F12019	Pasamano guia gatillo 2	1
F12020	Pasamano guia gatillo	1
F12021	Patin hiwin 15	2
F12022	Perno pasa	1

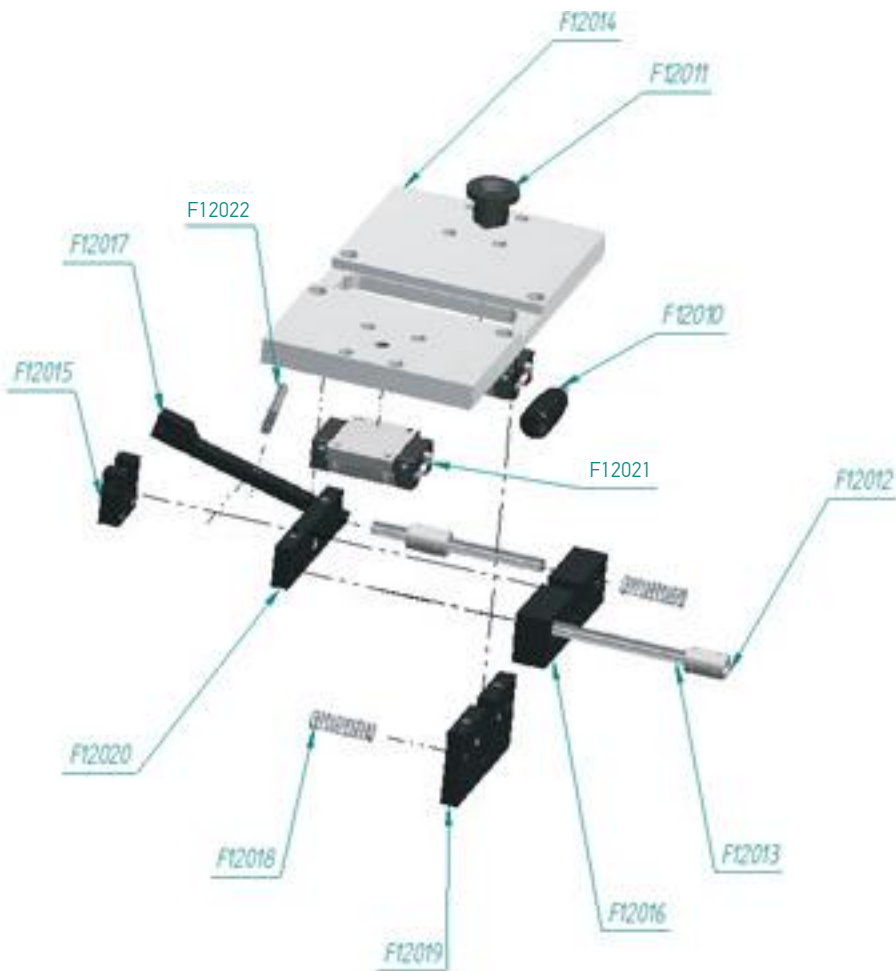

Number	Part name	Units
F12035	Anclaje vastago	1
F12036	Bisagra	1
F12037	Clavia 10x35	2
F12038	Clavia 12x70	1
F12042	din_464_m5_20	1
F12039	Excentrica	1
F12040	i_280_90_m12	1
F12041	Palanca	1

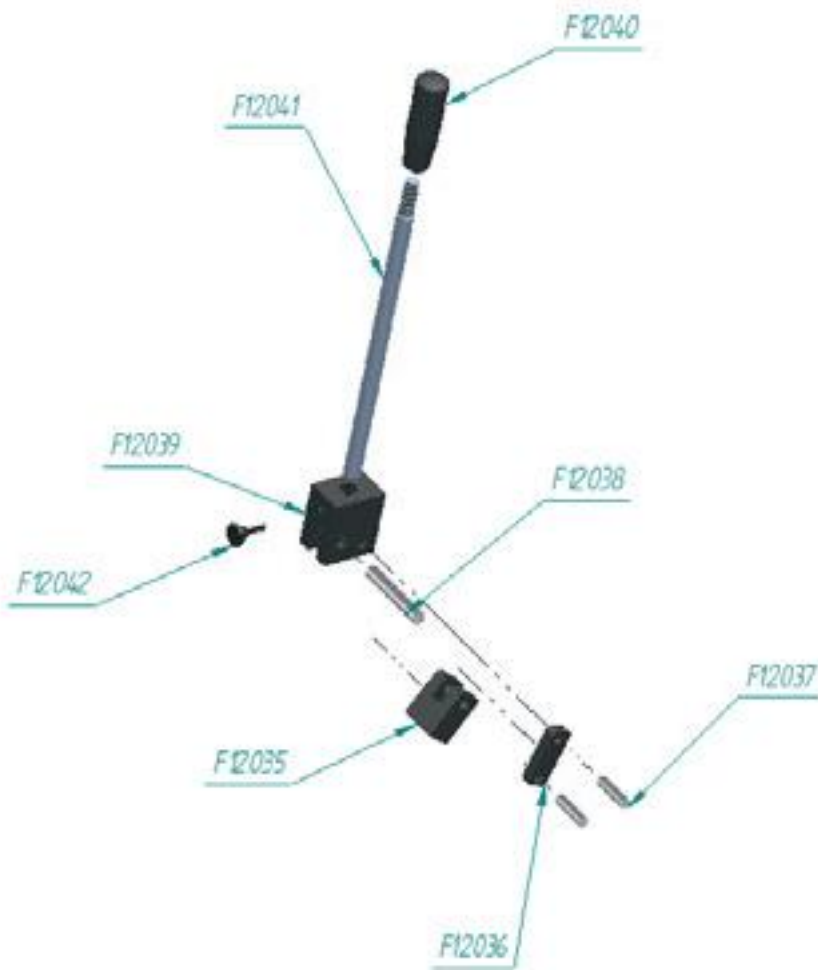

Number	Part name	Units
Kn77102	Cuchilla 0.7x82xdable bis el normal	2
70200	Distancial troquel	1
F12023	Eje antigiro	1
F12024	Eje presion	1
F12022	Tornillo troquel	2
F128010	Troquel	1
F12025	Vastago pasa	1

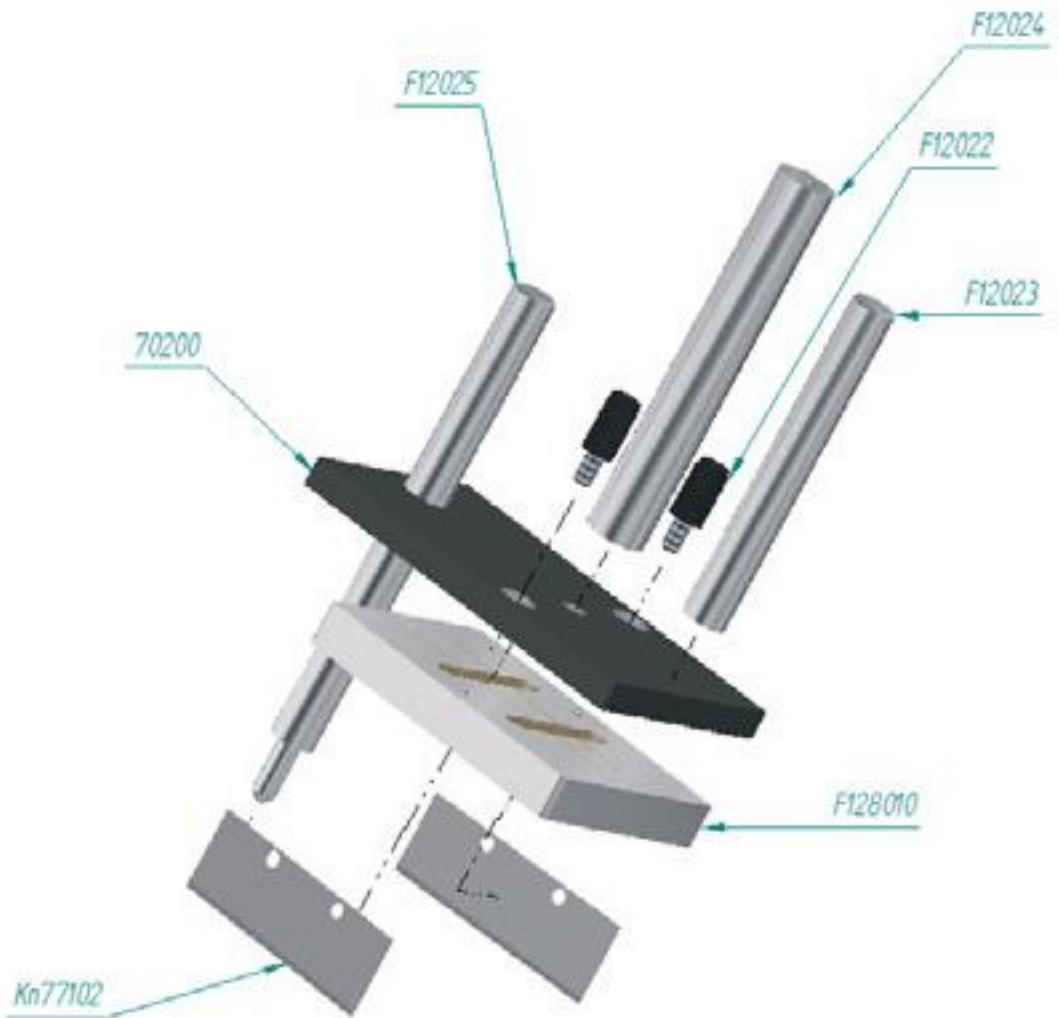

Servicio HOTLINE MLT



Nuestros representantes MLT le asistirán a distancia y en video

El servicio **HOTLINE MLT** está a su disposición para ayudarle en vivo a la resolución de cualquier problema que tenga:

rotura de banda, desgarros o cualquier otro problema en su cinta transportadora, podemos ayudarle gratis, remotamente y por video.

Nuestros equipos están preparados para responder sus preguntas en **10 idiomas!**

Regístrese en línea para que uno de nuestros representantes le contacte y le ayude lo antes posible:

www.mlt-lacing.com/mlt-hotline



hotline preinscripción

www.mlt-lacing.com/mlt-hotline



TROQUELADORA MANUAL MLT-F120

MLT Minet Lacing Technology

Más de 70 años de innovación
a su servicio



1 bis allée Nicolas Copernic,
42400 Saint-Chamond – France
tél. +33 (0)4 77 22 19 19 - www.mlt-lacing.com