

# FICHA TÉCNICA UNIÓN MS™

## DATOS TÉCNICOS

### GRAPA

Fabricada en acero galvanizado o en acero inoxidable\*  
Nuestras uniones están segmentadas para una fácil rotura.

Tamaño de grapa	Espesor de la banda		Diámetro mínimo rodillo		Tensión de servicio máxima		Tensión de ruptura máxima	
	mm	inch	mm	inch	N/mm	PIW	N/mm	PIW
MS™25	3.5 - 7.5	9/64 - 5/16	75	3	45	246	450	24.6
MS™35	4.5 - 10	5/32 - 3/8	90	3.5	63	360	630	36
MS™45	6 - 11	1/4 - 7/16	125	5	63	360	630	36
MS™55	9 - 15	23/64 - 19/32	250	10	100	571	1000	57.1
MS™65	10 - 18	3/8 - 23/32	450	18	125	714	1250	71.4

\*Excepcionalmente la MS™65

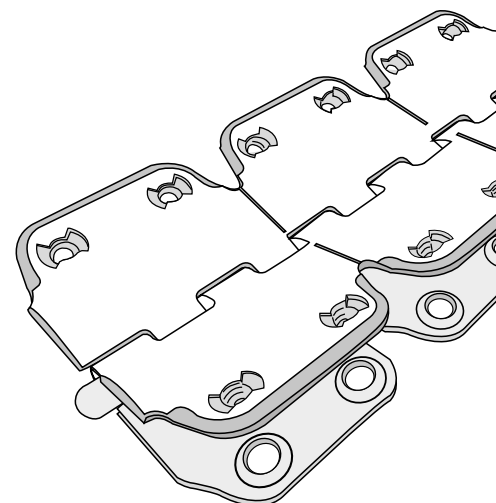

### EJES

Tamaño de grapa	Espesor final de la banda		Tipo de eje	Diámetro del eje
	mm	inch		mm
MS™25	3.5 - 7.5	9/64 - 5/16	Cable recubierto o no	4 - 4.6 - 5 (Galvanizado o inoxidable)
MS™35	4.5 - 10	5/32 - 3/8		5.1 - 5 rígido (Galvanizado o inoxidable)
MS™45	6 - 11	1/4 - 7/16		6.5 (Inoxidable) 7 (Galvanizado)
MS™55	9 - 15	23/64 - 19/32		8
MS™65	10 - 18	3/8 - 23/32		10



Para cualquier ayuda en la instalación de nuestros productos o para resolver sus problemas en su banda transportadora, utilice nuestro **servicio HOTLINE** en tiempo real.

Inscripción [www.mltgroup-conveyor.com/mlt-service](http://www.mltgroup-conveyor.com/mlt-service)

## TORNILLO



Tipo	Espesor final de la banda		Tamaño del tornillo
	mm	inch	mm
MS™25	3 - 7	1/8 - 9/64	4 x 10 y 4 x 12
MS™35	5 - 9	3/16 - 23/64	5 x 10 y 5 x 12
MS™45	7 - 11	9/64 - 7/16	5 x 12 y 5 x 14
MS™55	9 - 13	23/64 - 33/64	5 x 14 y 5 x 16
MS™65	12 - 16	15/32 - 5/8	5 x 18 y 5 x 20

Número de tornillos necesarios para la unión MS™																					
		Ancho de la banda																			
		mm	inch	mm	inch	mm	inch	mm	inch	mm	inch	mm	inch	mm	inch	mm	inch	mm	inch	mm	inch
		300	12	500	18	600	24	650	30	800	36	1000	42	1200	48	1500	54	2000	72	3000	118
MS™25		48		60		96		104		132		164		196		248		322		492	
MS™35		28		48		56		60		76		96		116		148		200		300	
MS™45		20		36		44		48		60		76		92		116		160		240	
MS™55		36		66		78		84		108		138		162		210		282		426	
MS™65		56		88		104		112		144		184		224		280		376		568	

## PRESENTACIÓN

### En función de sus necesidades

#### POR UNIDAD\*

El kit contiene :

- 1 grapa del largo adaptado al ancho de su banda (300, 450, 500, 600, 650, 750, 800, 900, 1000, 1050, 1200, 1500, 2000, 3000 mm),
- el número de tornillos necesario para el ancho de la banda y el tamaño de la grapa,
- un eje de acero revestido, adaptado al largo y tamaño de la grapa,
- puntas PZ.

\*disponible para algunos modelos de grapas MS™: consultar

#### POR CAJA DE 48 UNIONES\*

El kit contiene :

- 48 grapas del largo adaptado al ancho de su banda (300, 450, 500, 600, 650, 750, 800, 900, 1000, 1050, 1200, 1500, 2000, 3000 mm),
- puntas PZ,
- ejes y tornillos se piden aparte.

Logo del distribuidor

PATENTED PRODUCT  
MADE IN FRANCE

 **MLT GROUP**  
Conveyor Solutions Expert

www.mltgroup-conveyor.com - communication@mltgroup-conveyor.com